

OCHRONA WŁASNOŚCI INTELEKTUALNEJ Z POZYCJI PROJEKTANTA FORM PRZEMYSŁOWYCH - PROJEKTANTA OPAKOWAŃ

wykład
ilustrowany
dr Mieczysław Piróg



INNOWACYJNA
GOSPODARKA
NARODOWA STRATEGIA SPÓJNOŚCI



DOTACJE NA INNOWACJE

UNIA EUROPEJSKA
EUROPEJSKI FUNDUSZ
ROZWOJU REGIONALNEGO



WZORNICTWO PRZEMYSŁOWE

Wzornictwo przemysłowe zrodziło się w związku z rozwojem przemysłu i wyodrębnieniem z całości procesu produkcyjnego funkcji projektowania wzorów do wielokrotnego powielania.

- industrial design jest działalnością twórczą, której celem jest określenie formalnych właściwości przedmiotów wytwarzanych przemysłowo.

Te właściwości formalne to nie tylko cechy zewnętrzne, lecz głównie współzależności strukturalne i użytkowe, które przeobrażają jakiś system w jednorodną całość, z punktu widzenia zarówno wytwórcy jak i użytkownika.

Industrial design zmierza do objęcia wszystkich aspektów środowiska człowieka, które są uwarunkowane produkcją przemysłową.

Tomas Maldonado (1969)

industrial design

WZORNICTWO PRZEMYSŁOWE

- industrial design to działalność twórcza dążąca do zaspokajania potrzeb ludzkich środkami wynikającymi z przemysłowych form produkcji w celu zapewnienia najbardziej racjonalnych warunków rozwoju człowieka i kultury w warunkach cywilizacji technicznej. Projektowanie obejmuje wszystkie aspekty ludzkiego otoczenia, które są uwarunkowane przemysłowym wytwarzaniem.

Andrzej Pawłowski (1970)

- wzornictwo przemysłowe to optymalizacja czynników projektowania, wytwarzania, sprzedaży i eksploatacji produktów prowadzona w celu zaspokojenia wymagań i potrzeb konsumentów.

Marian Cichoń (1993)

industrial design

KOMUNIKACJA WIZUALNA

- świadome przekazywanie treści między uczestnikami procesu (nadawca i odbiorca) za pomocą znaków – komunikatów. Cechą podstawową komunikatów są właściwości umożliwiające postrzeganie wzrokowe.

- „zjawiska kultury są systemami znaków,
a więc zjawiskami komunikacji”

Umberto Eco „Pejzaż semiotyczny”(1972)

- ranga znaków graficznych wciąż rośnie. Posługujemy się nimi we wszystkich dziedzinach życia, zwłaszcza że w porównaniu z innymi znakami są dogodne w użyciu; mają dużą trwałość i nie przysparzają większych trudności w trakcie ich powielania lub prezentowania.

- posługując się terminem „znaki graficzne”, dokonujemy ogromnego uproszczenia językowego.

Nie mówimy o jakimś specjalnym typie znaków, lecz o graficznym sposobie ich notacji.

communication art

KOMUNIKACJA WIZUALNA



communication art

ZNAKI IDENTYFIKUJĄCE*

- “ do znaków identyfikujących zalicza się takie znaki ,
które oznaczają relację członkostwa, własności,
produkcji i przekazują obserwatorowi pewne
informacje o charakterze właściciela za pomocą formy
plastycznej znaku. (formy graficznej)
- “ W języku polskim funkcjonuje kilka określeń tej formy
graficznej:
- znak firmowy
 - logotyp
 - symbol
 - marka
 - znak towarowy

*Autorem określenia
ZNAK IDENTYFIKUJĄCY
jest dr hab. Janusz Krupiński*

ZNAK FIRMOWY (logo)

- znak wizualny o charakterze emblematu, oznaczający zinstytucjonalizowaną relację (relację członkostwa, własności czy produkcji).

Tomas Maldonado

- graficzna forma przedstawienia symbolu i nazwy firmy.



- symbol

- logotyp

- hasło firmowe

URZĄD PATENTOWY RP

- każdy znak identyfikujący może być chroniony

- zanim dany znak identyfikujący będzie zgłoszony do ochrony, powinniśmy zapoznać się z zagadnieniami ochrony własności intelektualnej (ustawy).

USTAWA O PRAWIE AUTORSKIM I PRAWACH POKREWNYCH

- Art.1.1. przedmiotem prawa autorskiego jest każdy przejaw działalności twórczej o indywidualnym charakterze, ustalony w jakiejkolwiek postaci, niezależnie od wartości przeznaczenia i sposobu wyrażenia (utwór, dzieło...).
- 2. w szczególności przedmiotem prawa autorskiego są utwory:
 1. wyrażone słowem, symbolami matematycznymi, znakami graficznymi (literackie, publicystyczne, naukowe, kartograficzne oraz programy komputerowe),
 2. plastyczne,
 3. fotograficzne,
 4. lutnicze,
 5. wzornictwa przemysłowego, ...
- 3. utwór jest przedmiotem prawa autorskiego od chwili ustalenia, chociażby miał postać nie ukończoną.
- 4. ochrona przysługuje twórcy niezależnie od spełnienia jakichkolwiek formalności. ...

Twórca utworu, dzieła (oryginalnego, innowacyjnego) jest autorem ustawowym (pozostawia sygnaturę, podpis),

*z dnia
4 lutego 1994 r.*

USTAWA „PRAWO WŁASNOŚCI PRZEMYSŁOWEJ”

- Art.1. ustawa normuje: 1. stosunki w zakresie

- wynalazków,
- wzorów użytkowych,
- wzorów przemysłowych,
- znaków towarowych,
- oznaczeń geograficznych,
- i topografii układów scalonych, ...

- Art. 2. zwalczanie nieuczciwej konkurencji reguluje odrębna ustawa

*z dnia
30 czerwca 2000 r.*

WYNAŁAZKI I PATENTY

- Art.24. Patenty są udzielane na wynalazki, które są nowe, posiadają poziom wynalazczy i nadają się do przemysłowego stosowania, bez względu na dziedzinę techniki. ...
- zgłaszający wynalazek (z pełną dokumentacją), celem uzyskania patentu powinien wskazać twórcę (autora).
- wynalazek może być uznany za tajny, jeżeli dotyczy obronności lub bezpieczeństwa Państwa.

- Art.63. przez uzyskanie patentu nabywa się prawo wyłącznego korzystania z wynalazku w sposób zarobkowy lub zawodowy w całym obszarze RP (na okres 20 lat), ...
- występują dodatkowe prawa ochronne:
 - umowa licencyjna
 - przeniesienie patentu

WYNAŁAZEK I PATENT

WZÓR UŻYTKOWY

- Art.94. 1. wzorem użytkowym jest nowe i użyteczne rozwiązanie o charakterze technicznym, dotyczące kształtu, budowy lub zestawienia przedmiotu o trwałej postaci.
2. wzór użytkowy uważa się za rozwiązanie użyteczne, jeżeli pozwala ono na osiągnięcie celu mającego praktyczne znaczenie przy wytwarzaniu lub korzystaniu z wyrobów. ...

- Art.95. 1. na wzór użytkowy może być udzielone prawo ochronne (na 10 lat), ...

WZÓR UŻYTKOWY

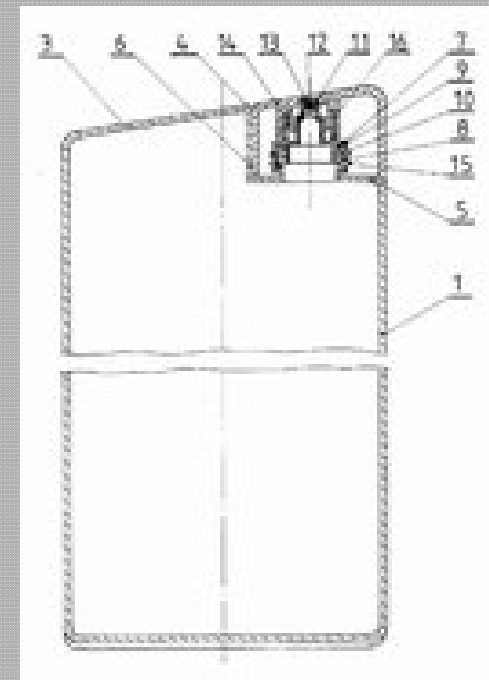
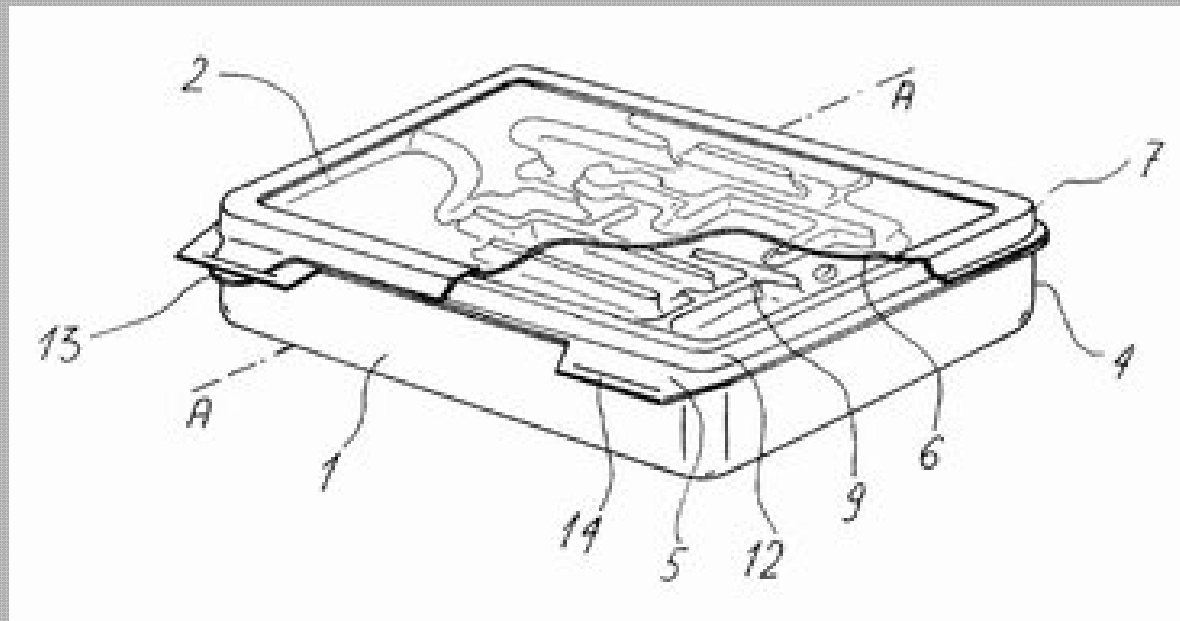
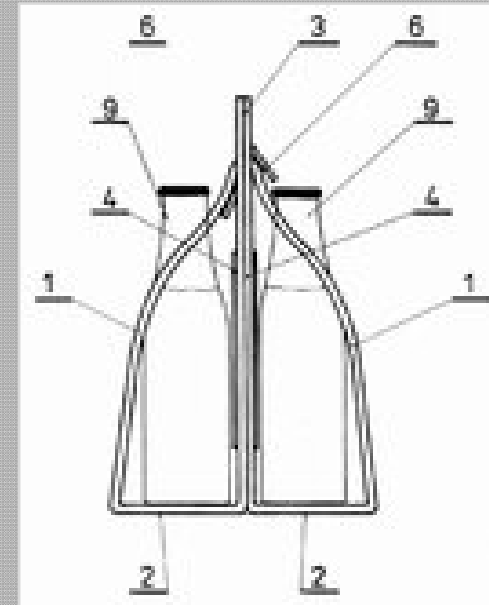
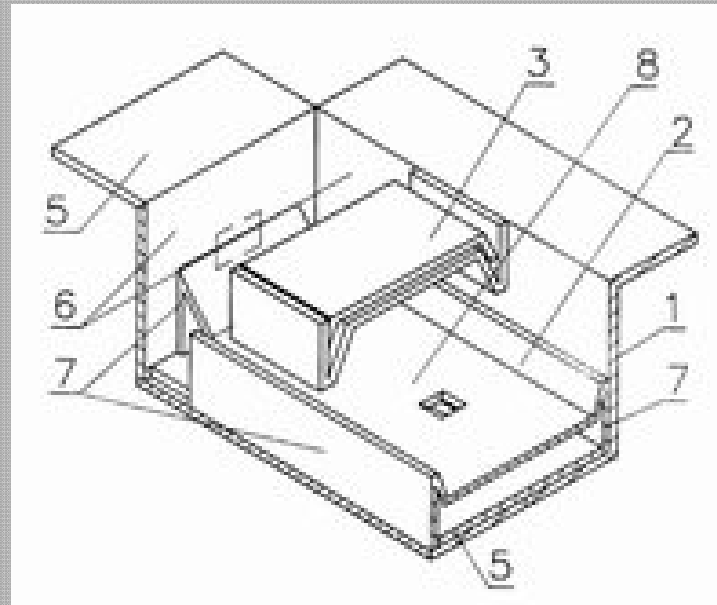

WZÓR UŻYTKOWY

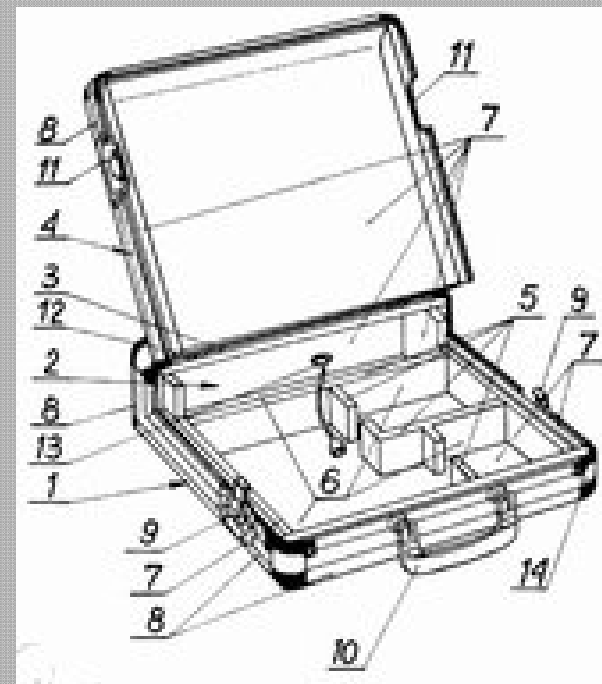
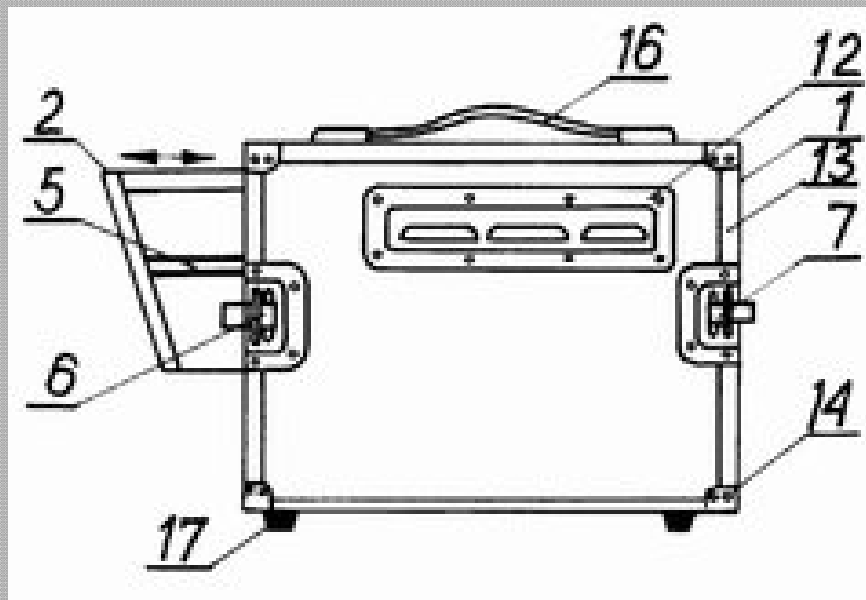
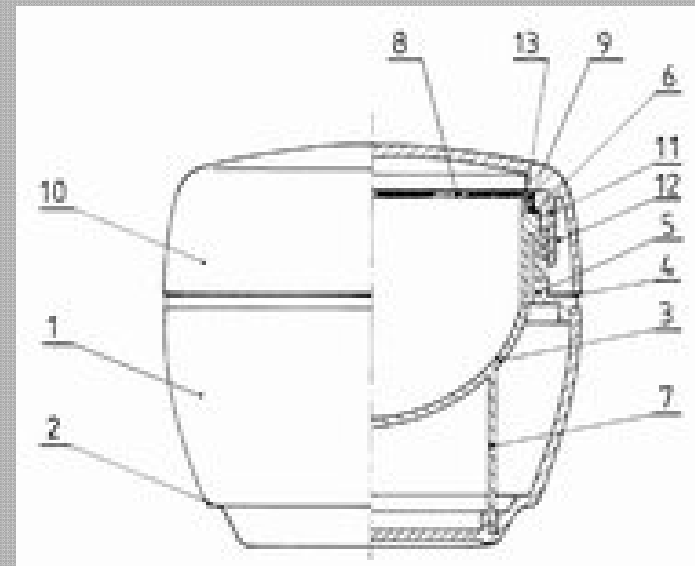
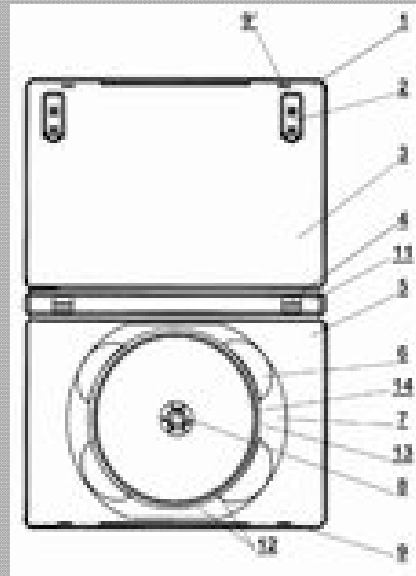

WZÓR PRZEMYSŁOWY

- Art.102. 1. wzorem przemysłowym jest nowa i posiadająca indywidualny charakter postać wytworu lub jego części, nadana mu w szczególności przez cechy linii, konturów, kształtów, kolorystykę, strukturę lub materiał wytworu oraz przez jego ornamentację.
2. wytworem jest każdy przedmiot wytworzony w sposób przemysłowy lub rzemieślniczy, obejmujący w szczególności opakowania, symbole graficzne oraz kroje pisma typograficznego, z wyłączeniem programów komputerowych a także przedmiot składający się z wielu wymiennych części składowych jeżeli mogą być przedmiotem samodzielnego obrotu.

- Art.103. 1. wzór przemysłowy uważa się za nowy, jeżeli przed datą, według której oznacza się pierwszeństwo do uzyskania prawa z rejestracji. ...

- Art.104. 1. wzór przemysłowy odznacza się indywidualnym charakterem, jeżeli ogólne wrażenie, jakie wywołuje na zorientowanym użytkowniku, różni się od ogólnego wrażenia wywołanego na nim przez wzór publicznie udostępniony przed datą według której oznacza się pierwszeństwo. ...

- Art.105. 1. na wzór przemysłowy udziela się prawa z rejestracji (na 25 lat z podziałem na pięcioletnie okresy)

WZÓR PRZEMYSŁOWY

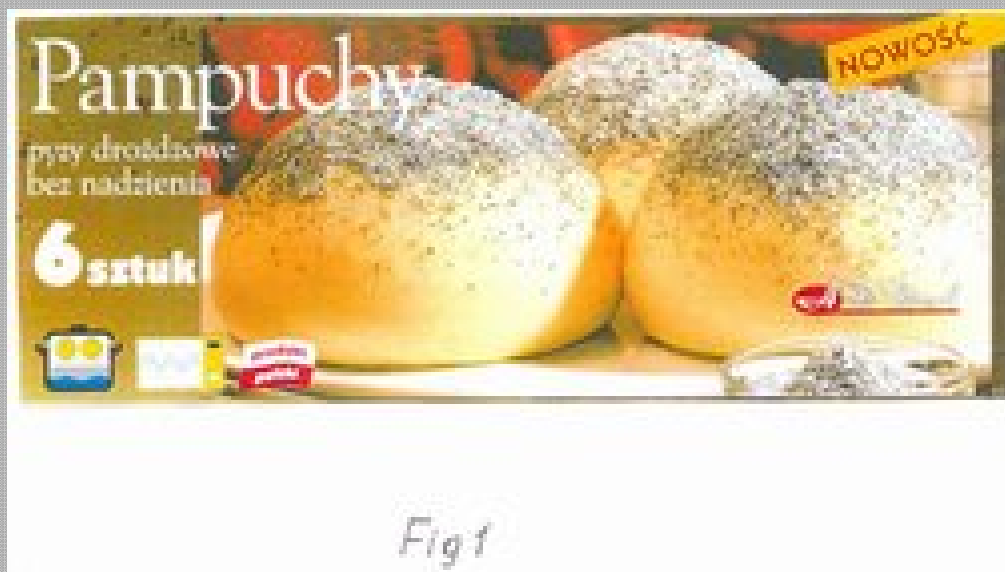

WZÓR PRZEMYSŁOWY

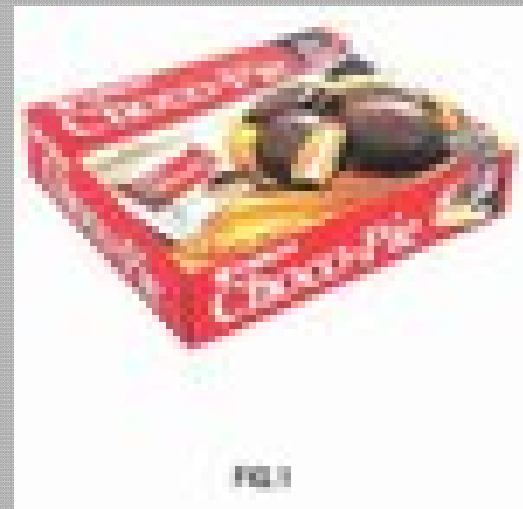
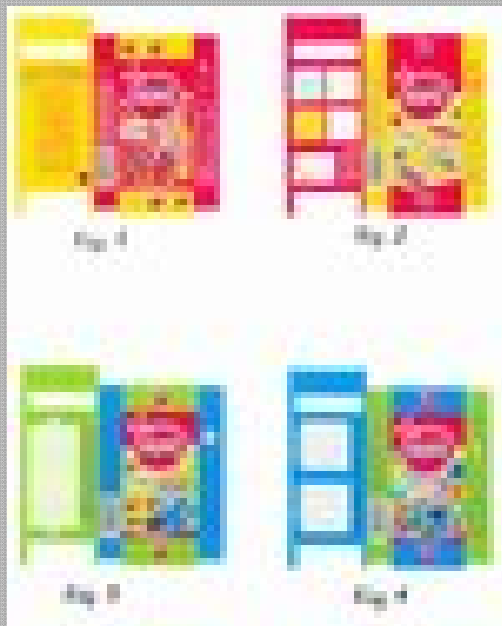

ZNAK TOWAROWY

- Art.120. 1. znakiem towarowym może być każde oznaczenie przedstawione w sposób graficzny lub takie, które da się w sposób graficzny wyrazić, jeżeli oznaczenie takie nadaje się do odróżniania w obrocie towarów jednego przedsiębiorstwa od tego samego rodzaju towarów innych przedsiębiorstw.
- 2. znakiem towarowym, w rozumieniu ust. 1, może być w szczególności wyraz, rysunek, ornament, kompozycja kolorystyczna, forma przestrzenna, w tym forma towaru lub opakowania, a także melodia lub inny sygnał dźwiękowy.

- Art.121. na znak towarowy może być udzielone prawo ochronne, (na okres 10 lat), ...

- pierwszeństwo do uzyskania prawa ochronnego na znak towarowy zależy od wielu różnych uwarunkowań, ...
- nie udziela się praw ochronnych na oznaczenia, które:
 - naruszają prawa osobiste,
 - są sprzeczne z prawem, dobrymi obyczajami,
 - wprowadzają nabywców w błąd co do jego pochodzenia,
 - zawierają nazwy lub skróty znane wcześniej (godła, flagi, barwy, znaki graficzne – np. drogowe, BHP, znaki towarowe powszechnie znane),
 - są podobne do znaków towarowych zarejestrowanych, ...

ZNAK TOWAROWY



ZNAK TOWAROWY



ZNAK TOWAROWY

